

TENTES PLIANTES

GAMME XP

Le best-seller mondial LPTENT, issu de plusieurs brevets déposés par notre bureau R&D.
La tente pliante la plus adaptée pour les utilisations professionnelles.
La tente pliante XP combine praticité, fluidité, fiabilité et haute résistance.

AVANTAGES XP

- Système de murs coulissants
- Fiabilité et résistance élevée
- Ergonomie & fluidité d'utilisation (système « sans-effort »)
- Nombreuses options de modularité
- Utilisation intensive
- Vent > 100km/h (avec arrimage adéquat)

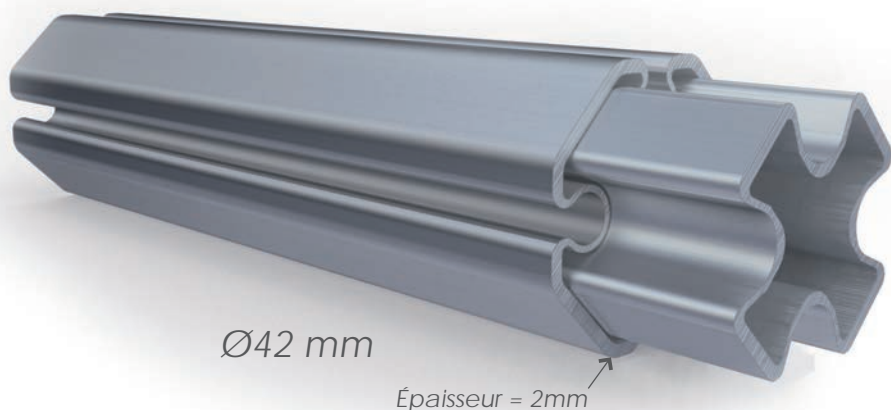

Ø42 mm

Épaisseur = 2mm

Profilé en aluminium avec gorges, qui confèrent une résistance maximale aux risques de torsion.

Gâchette de coin « sans-effort », pour une meilleure ergonomie d'utilisation. Elles apportent une tension optimale du toit.





DIMENSIONS DISPONIBLES

- XP220 2mx2m 4m²
- XP230 2mx3m 6m²
- XP330 3mx3m 9m²
- XP345 3mx4,5m 13,5m²
- XP360 3mx6m 18m²

SUR MESURE À LA DEMANDE

LÉGENDE

- 1 Tous les murs XP ont la possibilité d'avoir **une tension supplémentaire en partie basse** avec la barre de tension. Pour un mur parfaitement tendu. Rajout d'un jonc couissant en partie basse (pour barre de seuil) EN OPTION
- 2 Coutures pincées et galonnées
- 3 Velcro 50mm
- 4 Renfort et attache au ciseau
- 5 Finition en partie basse par velcro. Tente **totale-ment hermétique.**
- 6 Renfort métallique à l'extrémité du jonc pour une utilisation intensive
- 7 Bâche renforcée à chaque angle
- 8 Renfort à la pointe

