

# FALTZELTE

## ZP SERIE

**Das High-End-Model LPTENT, ein wahres Wunder an Innovation. Zuverlässig und Benutzerfreundlich. Wahrscheinlich eines der besten Zelte der Welt.**

### DIE VORTEILE DER ZP SERIE

- Kederschienensystem
- Hohe Zuverlässigkeit und hohe Festigkeit
- Ergonomie und Benutzerfreundlichkeit (schneller Aufbau)
- Zahlreiche Modularitätsoptionen
- Intensive Nutzung
- Wind > 100km/h (mit ausreichender Ballastierung)

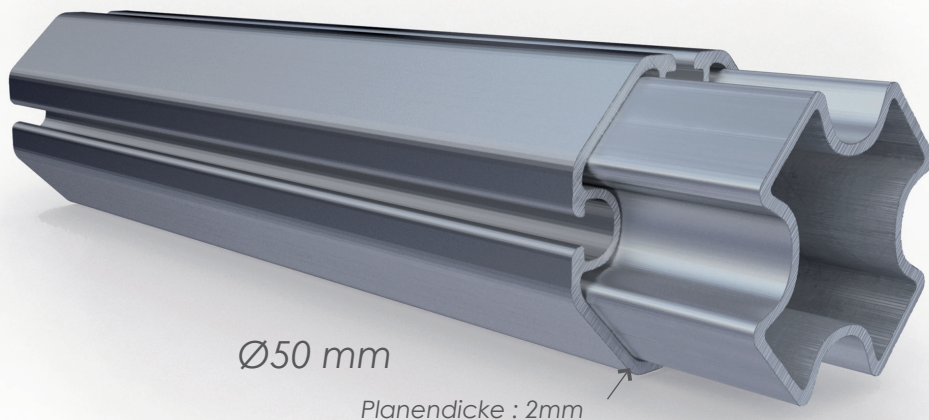

Verstärktes Aluminiumprofil mit Rillen



Spannhebel für einfaches Spannen, um eine optimale Dachspannung zu gewährleisten.



1. Spannhebel für einfaches Spannen + System ZP
2. Verbindungen Spritzguss/glasfaserverstärkt
3. Hochwertige Aluminiumprofile EN 573 6060
4. Edelstahl-Schrauben
5. Leicht faltbares Scherensystem aus Aluminium
6. Stabile Fußplatten
7. An den Seitenplanen sind Klettverschlüsse angebracht
8. Einrichten von Wänden durch Kerderschienensystem

## VERFÜGBARE GRÖSSEN

- ZP330** 3mx3m 9m<sup>2</sup>
- ZP345** 3mx4,5m 13,5m<sup>2</sup>
- ZP360** 3mx6m 18m<sup>2</sup>
- ZP440** 4mx4m 16m<sup>2</sup>
- ZP460** 4mx6m 24m<sup>2</sup>
- ZP480** 4mx8m 32m<sup>2</sup>
- ZP550** 5mx5m 25m<sup>2</sup>
- ZP660** 6mx6m 36m<sup>2</sup>
- ZP6HEXA** Ø6m 23,4m<sup>2</sup>

## BESCHREIBUNG

- 1 Optionale Zugstange: mehr Stabilität, bessere Wandspannung. Hinzufügung einer Schiebестange an der Unterseite OPTIONAL
- 2 Verstärkte Nähte und Ecken
- 3 Verstärkung an der Spitze
- 4 Verstärkung und Befestigung an Meißel
- 5 Bodenbearbeitung mit Klettverschluss. Völlig luftdichtes Zelt.
- 6 Metallverstärkung am Ende des Rings für intensiven Gebrauch
- 7 Seitenplane auf Stange
- 8 Verstärkung und Befestigung in jedem Winkel Wahlweise 1 Zugstange: mehr Stabilität, bessere Wandspannung. Hinzufügung einer Schiebестange an der Unterseite

